



ŻARTY

W szkole na matematyce pani pyta Jasia:

-Jasiu, co to jest kąt???

Jasiu na to: -Kąt to najbrudniejsza część mojego pokoju.



Pani podała temat wypracowania: „Kim będziesz, gdy dorośniesz?”

Jaś napisał w wypracowaniu: „Najpierw będę lekarzem, bo tak chce tata. Potem zostanę prawnikiem, jak chce mama.

A na końcu zostanę kominiarzem, bo mi się też coś od życia należy...”



Ojciec piątki dzieci wygrał zabawkę na loterii. Zawołał swoje dzieciaki i spytał, które z nich powinno otrzymać prezent: - Kto jest najbardziej posłuszny? - spytał. -Kto nigdy nie pyskuje mamie? Kto robi wszystko, co każe? Pięć głosików odpowiedziało jednocześnie: - Dobra, tato, możesz zatrzymać zabawkę.



Życzymy wspaniałych i kolorowych wakacji!

Zespół redakcyjny:

Uczniowie klas I-VI biorący udział w konsultacjach z nauczycielami świetlicy

Nauczyciele świetlicy:

E.Balbuza-Szarota, A Błaszowska,D.Kopko,
A. Chmiel -Kosińska, W. Cybulska, M. Suhak-Mikołajska, A.Jędrzejewska,
A.Różak, H.Rossochacka, H.Stanejko, H. Zielińska

Wydanie wakacyjne- czerwiec 2020

„NASZA FAJNA ŚWIETLICA ”

Dzień Dziecka



- MAMA i TATA - najważniejsze osoby
- Super pomysły na zabawy sportowe



Bezpieczne wakacje

- O czym musisz pamiętać ?



POTRAFISZ TO ZROBIĆ!

- Sudoku,krzyżówka,żarciki etc.
- Przepisy na smaczne potrawy

Życzymy bezpiecznych wakacji !

**Wracajcie do szkoły 1 września zdrowi, szczęśliwi,
wypoczęci i pełni zapału do pracy w kolejnym roku
szkolnym 2020/2021.**

nauczyciele świetlicy

Zdrowe ciasteczka Julii Kwiecień z klasy IIB

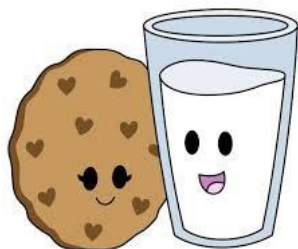

Ostatnio zrobiłam zdrowe ciastka.

Składniki:

- 3 banany
- 190g płatków owsianych
- 100g nutelli

Przygotowanie:

Zblendować banany, wsypać płatki i wymieszać, dodać nutellę i wymieszać.

Nałożyć na pergamin i piec w temperaturze 170 stopni przez 15 minut.

Smacznego!

A to ciasto, które zrobiłam sama dla mojej mamy-o przepis pytajcie mnie osobiście.



Czekoladowe naleśniki

Składniki:

- 3/4 szklanki mąki
- 1/3 szklanki wody
- 1/3 szklanki mleka
- 1 jajko
- szczypta soli
- 1 łyżka (płaska) kakao
- olej do smażenia

Nadzienie:

- 250 ml śmietany kremówki 36 %
- 100 g sera śmietankowego
- 1 fix do śmietany
- 1 łyżka cukru pudru
- 2 truskawki duże
- 1 kiwi
- 1 kawałek melona
- mięta świeża



Przygotowanie:

Do miski wsypuję mąkę pszenną, dodaję jajko, szczyptę soli, mleko i wodę oraz kakao. Blenderem miksuję na puszystą masę. Ciasto odstawiam na 30 minut do lodówki, a w tym czasie przygotowuję nadzienie.

Naleśniki smażę na odrobinie oleju. Do miski od miksera wlewam śmietanę kremówkę wcześniej schłodzoną, dodaję cukier puder i ubijam mikserem ręcznym. Pod koniec wsypuję fix do śmietany, dodaję ser i dalej ubijam. Naleśniki smaruję nadzieniem z sera składam na pół i jeszcze raz na pół. Dekoruję pozostałą śmietaną, kawałkami truskawek, kiwi, z melona wycinam kulki, układam kwiaty bratka i listki mięty.

Czyj to przepis?

Zgadnijcie, która pani ze świetlicy podała ten przepis.

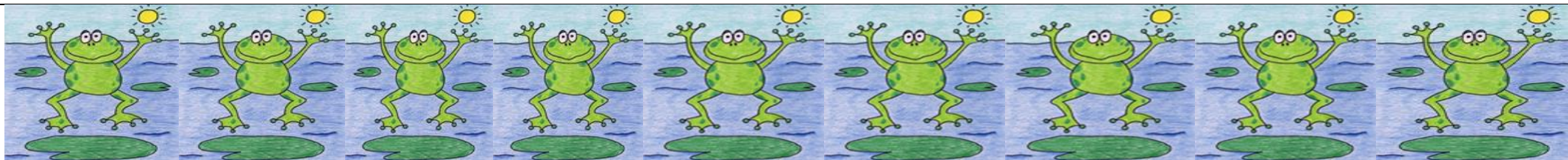

1 CZERWCA DZIEŃ DZIECKA

O czym marzą dzieci?

Odpowiedzią niech będą słowa piosenki zatytułowanej „O czym marzą dzieci”, której fragmenty przytaczamy. (...)

Po pierwsze mieć **dużo chomików**

Lornetkę i domek malutki

I żeby się u mnie na strychu

Zalęgły choć raz **krasnoludki**

A ja chciałbym **fruwać po niebie**

w minutę być na końcu świata

A w domu mieć tylko dla siebie

Samochód i psa oraz brata (...)

Marzenia te duże i te małeńkie

Każdemu ułożą się w piosenkę

Niech dzieci, **Niech dzieci będą królami**

Niech rządzą, Niech rządzą wszystkimi krajami

I mocno, I mocno się chwycą za ręce

To wojny, **To wojny nie będzie już więcej**

Najlepiej, by szkoły nie było

A wszystko wchodziło do głowy

Fontanny tryskały aż miło

I leciał z nich sok malinowy (...)

Chcę mieć malutkiego pieseczka

I żeby na imię miał **PIKUŚ**

Niech mama się częściej uśmiecha I suknię ma złotą z promyków



SUDOKU - LATO

					
					
					
					
					
					

Krzyżówka – Wakacyjna

- 1. Służy do grania, np. w siatkówkę,
- 2. Ma kierownicę, siodełko i dwa pedały,
- 3. Zbieramy je nad morzem,
- 4. Pyszne i zimne. W kubeczku lub na patyku,
- 5. Np. Alpy lub Beskidy,



			1					
2								
			3					
			4					
			5					
			6					
7								
			8					

- 6. Możesz polecieć nim na wakacje,
- 7. Co to za owoce? 
- 8. Egzotyczne drzewo na którym rosną kokosy.

HASŁO:



BEZPIECZNI NA WAKACJACH

Jeżdżąc na rowerze, hulajnodze, deskorolce, rolkach czy wrotkach pamiętamy o włożeniu kasku i odbłaskach.



© printotek a .pl

Jeśli jesteśmy świadkami jakiegoś niepokojącego wydarzenia, informujemy o tym dorosłych lub dzwonimy pod jeden z numerów alarmowych.

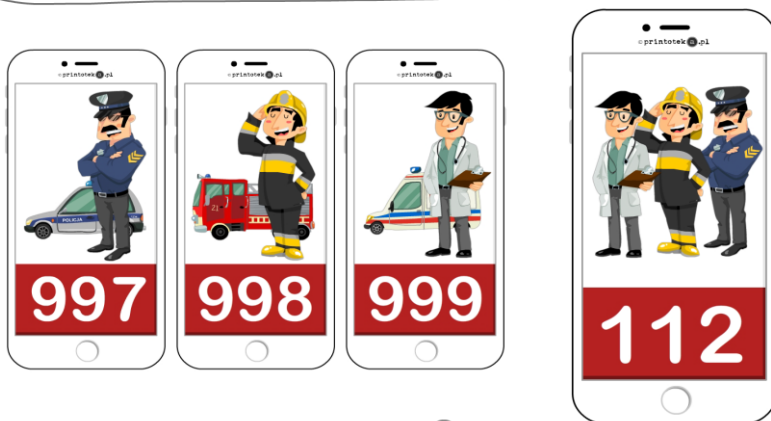

© printotek a .pl

NAJWAŻNIEJSZE JEST BEZPIECZEŃSTWO !

Podczas upałów pijemy dużo płynów, najlepiej wody.



© printotek a .pl

Zachowujemy ostrożność w kontaktach z obcymi, nie przyjmujemy poczęstunków od nieznanym, nie otwieramy drzwi nikomu, gdy jesteśmy sami w domu.



© printotek a .pl

Do you know English?

Wypisz po angielsku słowa, które znasz?

Zrób konkurs w rodzinie kto okaże się Mistrzem!



SPORT- SUPER POMYSŁ NA GIMNASTYKĘ WAKACYJNĄ

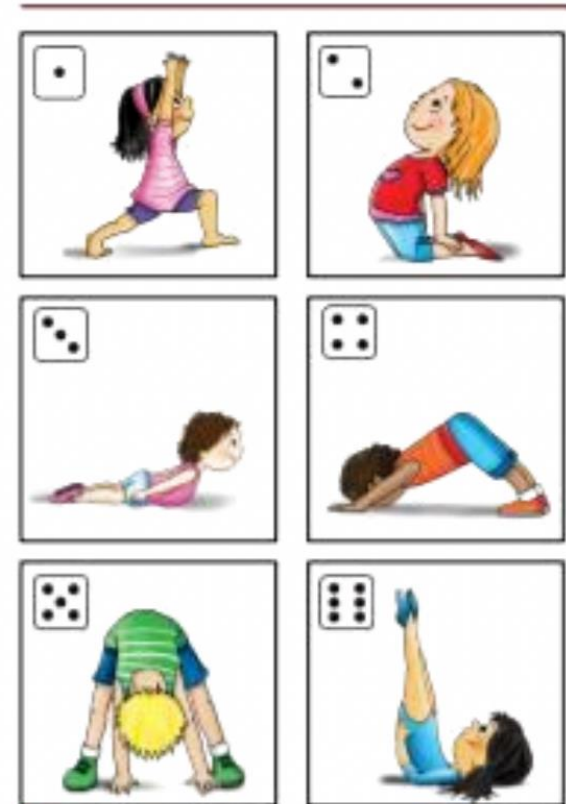

© KULTURUNIVERSITÄT

Potrzebna tylko kostka do gry!

Wakacyjny sport w domu na niepogodę



Poszukiwacze skarbu

Narysujcie mapę poszukiwań, dodaj kilka zadań specjalnych, typu: zrób 10 przysiadów, zakręć się 3 razy, podskocz 7 razy do góry itp. lub pochowaj kilka kartek z podpowiedziami takimi jak „sprawdź pod łóżkiem”, „szukaj za kanapą”, „zajrzyj do lodówki” itp. by dziecko nareszcie odnalazło skarb!

Balonowy tenis

W domu gramy balonem. A zamiast raketek używamy papierowych talerzy przyklejonych do drewnianych łyżek! W ten sposób rozgrywamy punktowane mecze!
I skończy się problem potłuczonych naczyń!

Rzucamy do celu



Na podłodze stawiacie miskę lub wiaderko i wrzucacie do niego piłki, balony lub zmięte w kulki gazety. Oczywiście wygrywa ten, kto wykona najwięcej prawidłowych rzutów z linii mety.



Wyścig żółwi



Wsypcie groch lub kaszę do woreczka na mrożonki. A teraz reguły gry! Na mecie ustawia się jedno lub więcej dzieci w pozycji na czworaka (mama czy tata również mogą). Każdy zawodnik na plecach ma balast w postaci woreczka. Każdy porusza się na czworaka najszybciej jak potrafi. Gdy woreczek spadnie zaznaczamy od miejsca dokąd żółw dotarł.

Przeprawa przez rzekę

Wyobraźcie sobie, że przez Wasz pokój przepływa rzeka. Musicie przejść na drugą stronę skacząc po kamieniach, ale tak, aby nie wpaść do wody. Czym są kamienie? Poduszkami -jaškami lub rozłóżcie je na podłodze tak, aby przejście po nich nie było zbyt łatwe. I po każdym prawidłowym przedostaniu się na drugi brzeg zmieniajcie ustawienie. Oczywiście na trudniejsze, tak jakby to był kolejny level do przejścia w grze.



Człowiek -Pająk



Wystarczy zaplątać sznurek czy włóczkę o stół i krzesła by stworzyć niełatwy do przejścia tor (sprawdź jak to wygląda). Ćwiczenie wymaga skupienia, precyzji i trochę gimnastyki.

WAKACJE

Podzielcie się z nami
wspomnieniami z wakacji



POKOLORUJ TORT DLA MAMY I TATY
ORAZ DLA WSZYSTKICH DZIECI, KTÓRE SĄ W TWOJEJ RODZINIE

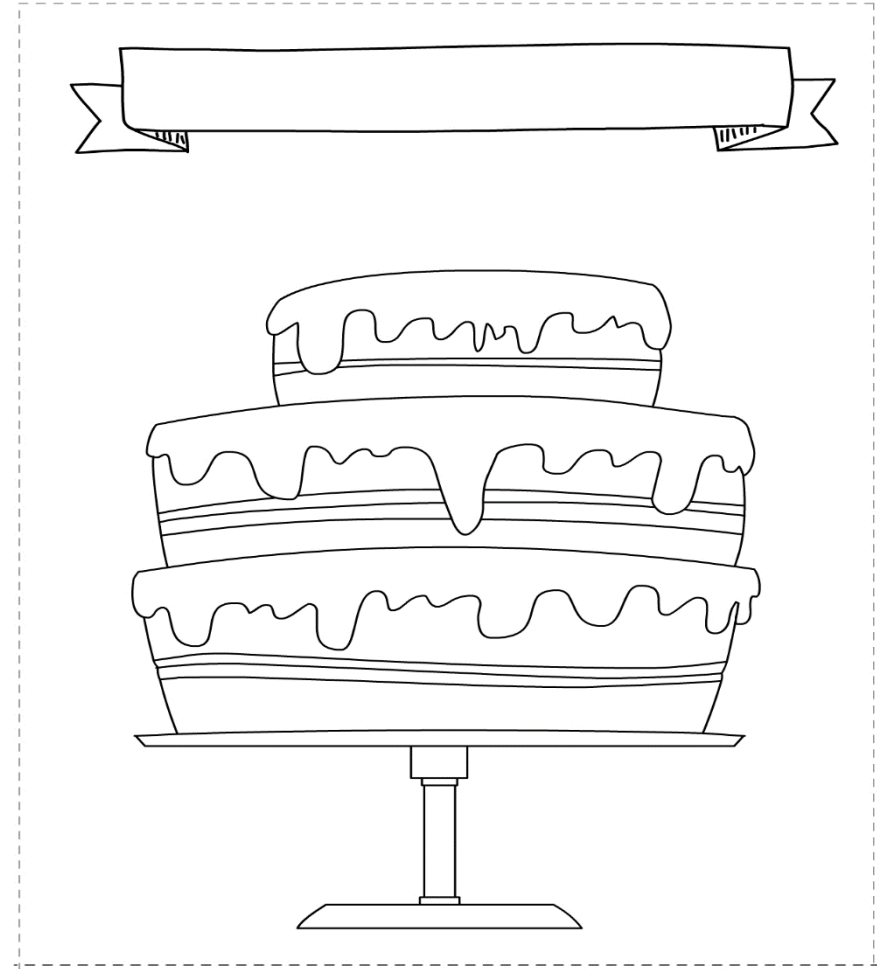

Udekoruj tort urodzinowy. © printotek.pl